

MOTODOR



MOTOVARIO®
HEART OF MOTION

a TECO Group company

MOTODOOR

La nuova soluzione **MOTODOOR** è ora disponibile: un motoriduttore per portoni industriali e civili.

MOTODOOR è sicuro, efficiente e affidabile, in grado di garantire soluzioni avanzate per il mercato più esigente.

MOTODOOR rappresenta la proposta perfetta per i produttori OEM che desiderano integrare i propri sistemi di controllo.



CARATTERISTICHE PRINCIPALI DELLA SOLUZIONE:

- Riduttore a vite senza fine
- Motore elettrico
- Impianto di sicurezza

VERSIONI

CARATTERISTICHE	RIDUTTORE
MDA RIDUTTORE A VITE SENZA FINE CON ALBERO ENCODER	Soluzione standard per il normale ciclo di lavoro
MDB RIDUTTORE A VITE SENZA FINE CON ALBERO ENCODER E SISTEMA PARACADUTE	 Soluzione certificata con dispositivo di sicurezza integrato per il bloccaggio del portone in caso di guasto
MDC RIDUTTORE A VITE SENZA FINE CON ALBERO ENCODER E LEVA DI SGANCIO	Soluzione avanzata con dispositivo dedicato per la movimentazione manuale del portone

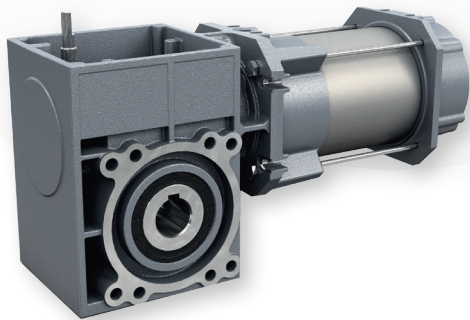

Motore trifase

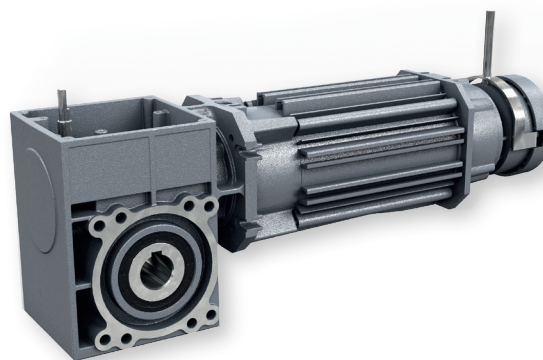

Motore autofrenante trifase

TAGLIA	TIPO	i	TS TSB	TMD TBMD	TS TBS	TMD TBMD	TS TBS	TS TBS
			200x14	200x14	200x14	200x14	200x14	200x14
			0,37 kW 6 poli	0,55 kW 4 poli	0,75 kW 4 poli	1,00 kW 4 poli	1,10 kW 4 poli	1,50 kW 4 poli
050	MDA	10	•	•	•	•	•	•
		15	•	•	•	•	•	•
		20	•	•	•	•	•	•
		35	•	•	•	•	•	
		60	•	•	•			
		80	•	•				
	MDB	10	•	•	•	•	•	•
		15	•	•	•	•	•	•
		20	•	•	•	•	•	•
		80	•	•				
	MDC	60	•	•	•			
		80	•	•				

(•) Combinazione possibile con servizio S3 40%

PRESTAZIONI

- Coppia in uscita fino a 140 Nm
- Rapporto albero encoder $Lg_i = 15/30$
- Rapporti fino a 80
- Potenza motore fino a 1,5 kW

DISPONIBILI SU RICHIESTA

- Rapporti 7,5/30/40/50/100
- Encoder assoluto

CARATTERISTICHE DIMENSIONALI

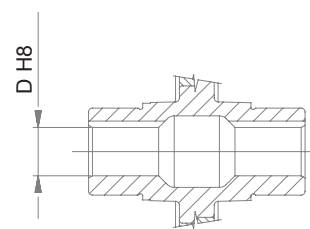
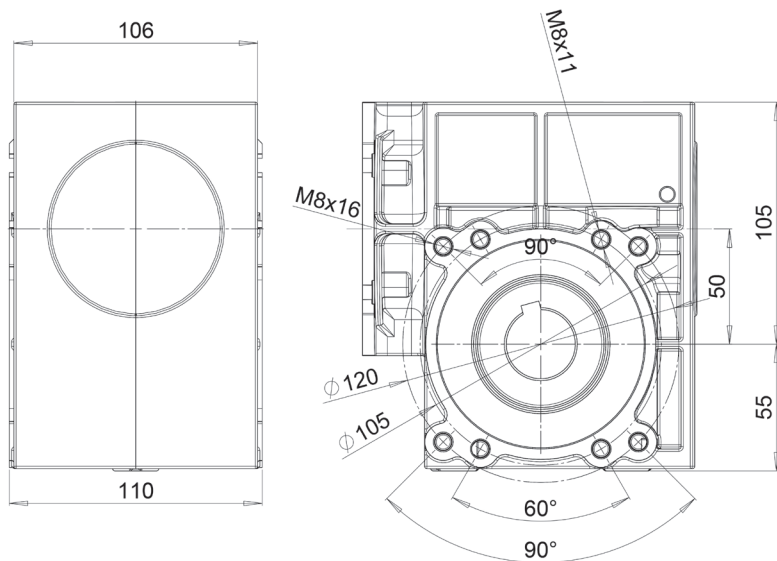

Diametro albero di uscita [mm] D H8
25
25,4
30
31,75

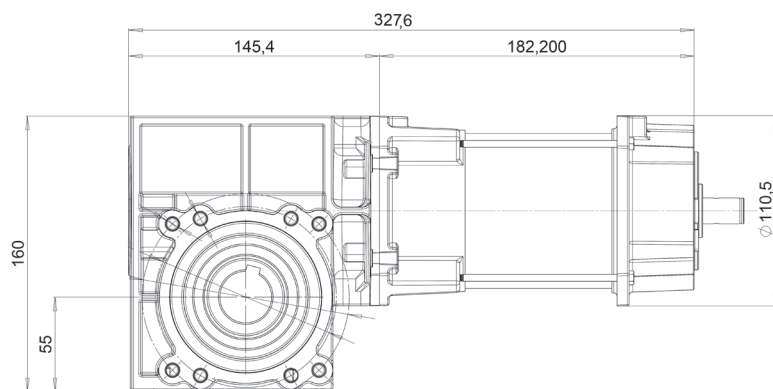

MOTORE
TRIFASE

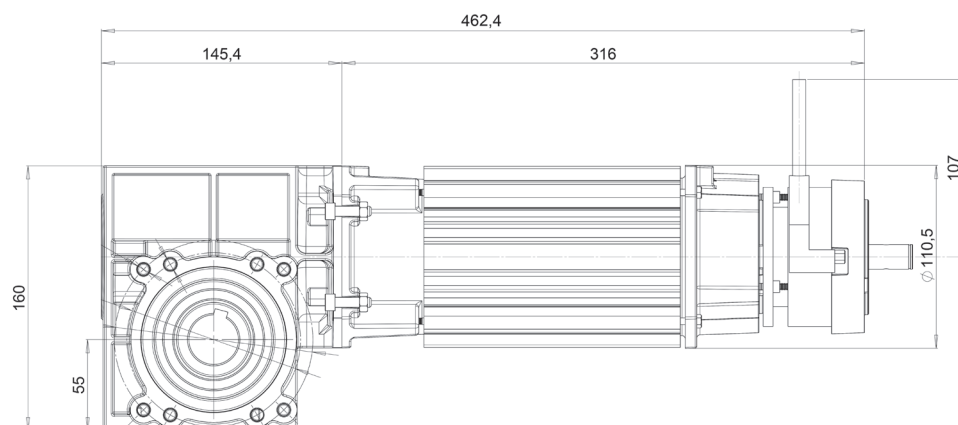

MOTORE
AUTOFRENANTE
TRIFASE

APPLICAZIONI



PORTONI SEZIONALI

- MDA / MDB / MDC 050
- $i = 60 / 80$
- Albero di uscita = D 25,44 / 30 / 31,75 mm
- TS/TBS 0,37 kW; TMD/TBMD 0,55/1,00 kW
- Encoder assoluto monogiro e rapporto albero encoder Lgi = 15/30



PORTONI RAPIDI

- MDA / MDB 050
- $i = 10 / 15 / 20$
- Albero di uscita = D 25 / 30 mm
- TS 0,37 kW; TMD 0,55 / 1,00 kW
- Encoder assoluto monogiro e rapporto albero encoder Lgi = 15/30 o incrementale encoder su motore



PORTONI GARAGE

- MDA 050
- $i = 10 / 20 / 35 / 60$
- Albero di uscita = D 25 mm
- TS 0,37/0,55/1,10/1,50 kW



Assistenza Tecnica Commerciale sempre al vostro fianco
per valutare i vostri progetti speciali:
marketing@motovario.it



MOTOVARIO[®]

HEART OF MOTION

a TECO Group company

**SCOPRITE IL MONDO DEI NOSTRI SERVIZI
MY.MOTOVARIO.COM**



MOTOVARIO®

HEART OF MOTION

a **TECO Group** company

Motovario spa

Via Quattro Passi 1/3 - 41043 Formigine (MO) - Italia

Tel. +39 059 579700

marketing@motovario.it - www.motovario.com